

第 12 回アジア薬科大学協会(AASP)カンファレンス 2025

企業協賛 パッケージプラン 募集要項

1. お申し込み方法

- ① 下記 URL もしくは右図の QR コード(本カンファレンス HP 内協賛申込ページ)にアクセスしてください。

URL : <https://smartconf.jp/content/aasp2025/sponsor>



- ② ページ内の協賛申込フォームへ必要事項をご入力の上、お申し込みください。
- ③ 回答内容の控えメールが送信されます。後日、運営事務局より請求書を送付いたします。

2. お申し込み期限

2025 年 5 月 2 日(金)

※申込状況により途中で締切とさせていただく可能性がございます。

3. 振込先

請求書をお受け取り次第、下記口座にお振込みをお願いいたします。

銀行名：北陸銀行

支店名：越前町支店(店番 108)

口座名：第 12 回アジア薬科大学協会カンファレンス 2025 開催準備委員会

口座フリガナ：ダイ 12 カイアジアヤクカダ イガクキョウカイクンファレンス 2025 カイサイジエンビイカイ

口座番号：6073388

4. 問い合わせ窓口

第 12 回 アジア薬科大学協会(AASP)カンファレンス 2025 運営事務局
(株式会社 PCO 内)

〒930-0004 富山県富山市桜橋通り 2-25

Tel : 076-461-7028 E-mail : aasp2025@pcojapan.jp

パッケージプラン 募集区分

(消費税 10%税込み)

	Platinum	Gold	Silver	Bronze	Iron
	300 万円	200 万円	100 万円	50 万円	30 万円
1) Web プログラムへの社名 ロゴマーク掲載	●	●	●	●	●
2) Web プログラムへの広告 掲載	●	●	●	●	●
3) 当日配布するプログラム (紙面)への会社ロゴマーク 掲載	●	●	●	●	●
4) カンファレンス会場看板 への会社ロゴマーク掲載	●	●	●	●	●
5) HP への会社ロゴマーク 掲載(リンク形式)	●	●	●	●	●
6) ブース出展	2 小間	2 小間	2 小間	1 小間	
7) カンファレンスメイン・ サブ会場における社名大型 ロゴマーク掲示(常時)	●	●			
8) 「漢方アロマコース(e ラ ーニング)」*の受講	30 名	20 名	10 名	5 名	3 名
9) カンファレンス無料招待 券(懇親会含む)	5 名	4 名	3 名	2 名	1 名

パッケージプラン 各項目の詳細

1) Web プログラムへの社名ロゴマーク掲載

- ・ Web プログラムは A4 サイズの PDF データで、本文は全て英語表記です。
- ・ ロゴマークのデータ(JPG, PNG)はメールにて事務局にお送りください。

2) Web プログラムへの広告掲載

- ・ Web プログラムは A4 サイズの PDF データで、本文は全て英語表記です。
- ・ 掲載位置の指定はできかねます。開催準備委員会にご一任ください。
- ・ 広告原稿は以下の電子データをメールにて事務局にお送りください。
 - * サイズ：最大 縦 29.7cm × 横 21cm
 - * データ：印刷用 PDF(フォント埋め込み済み)
 - * 内容は英語表記を原則とします。(やむをえず日本語の広告を希望の場合は申込前にご相談ください)

3) 当日配布するプログラム(紙面)への会社ロゴマーク掲載

- ・ ロゴマークのデータ(JPG, PNG)はメールにて事務局にお送りください。

4) カンファレンス会場看板への会社ロゴマーク掲載

- ・ ロゴマークのデータ(JPG, PNG)はメールにて事務局にお送りください。

5) HP への会社ロゴマーク掲載

- ・ 本カンファレンス HP 内にロゴマークを掲載いたします。
- ・ ロゴマークのデータ(JPG, PNG)はメールにて事務局にお送りください。
- ・ ロゴをクリックした際に指定のサイトにリンクいたします。ロゴデータ提出時に指定サイトの URL をご送指示ください。(英語サイト推奨)

6) ブース出展

- ・ 開催日：2025 年 8 月 2 日(金)～3 日(土)
- ・ 会場：日本薬科大学 さいたまキャンパス
- ・ 搬入出日時や設営時間等の詳細はお申込み後ご案内させていただきます。
- ・ ブース位置の指定はできかねます。開催準備委員会にご一任ください。
- ・ 1 小間あたりの小間仕様(予定)は以下のとおりです。

- * バックパネル W1,200×H1,800 2枚
- * 長机 W1200×D450×H710 4台
- * 椅子 4脚
- * 社名板

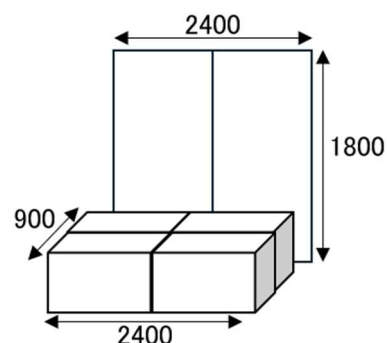

- 7) カンファレンスメイン・サブ会場における社名大型ロゴマーク掲示(常時)
- ・ 掲示方法・サイズ等の詳細はお申し込み後ご案内させていただきます。
 - ・ ロゴマークのデータ(JPG, PNG)はメールにて事務局にお送りください。
- 8) 「漢方アロマコース(eラーニング)」の受講
- ・ 日本薬科大学 漢方アロマコース(文部科学大臣認定 職業実践力育成プログラム)を受講いただけます。
 - ・ 文部科学省学び直しのポータルサイト「マナパス」(<https://manapass.jp/>)において、文系(文学・語学・社会学・国際・宗教・環境 他)部門、看護・医学・栄養・家政・生活関連部門の2部門でアクセスランキングトップを誇る人気講座です。漢方やアロマセラピー、鍼灸、健康食品、化粧品、サプリメント、温泉、ヨガ等に関する知識を著名な専門家から体系的に学べ、健康経営の推進、社員のウェルビーイング向上にご活用いただけます。
 - ・ 詳細(日本薬科大学 HP) : <https://www.nichiyaku.ac.jp/kampo-aroma-course/>
 - ・ 受講方法 : お申し込み後ご案内させていただきます
- 9) カンファレンス無料招待券(懇親会含む)
- ・ 8月2日(金)~3日(土)の会期中のプログラム参加と昼食、2日(土)の懇親会参加が含まれます。
 - ・ 当日の受付方法については、お申し込み後に別途ご案内いたします。